



КЛАПАН РЕГУЛИРУЮЩИЙ С ЭЛЕКТРОПРИВОДОМ КР-1-200

Руководство по эксплуатации СНИЦ.306 142.001 РЭ

Сафоново

Настоящее руководство по эксплуатации содержит сведения, необходимые при ознакомлении с изделием, монтаже, эксплуатации и техническом обслуживании.

1. НАЗНАЧЕНИЕ

- 1.1. Клапан регулирующий с исполнительным электрическим механизмом КР-1 (в дальнейшем – клапан) – предназначенный для регулирования расхода пара, воды, негорючих жидких и газообразных сред, неагрессивных к материалам, из которых он изготовлен. Корпусные детали изготавливаются: СЧ20 ГОСТ 1412-85, ВЧ40 ГОСТ7293-85, сталь 20Л ГОСТ 977-88, 12Х18Н9ТЛ ГОСТ 977-88.
- 1.2. Клапан может работать в ручном или в автоматическом режиме (при наличии блока автоматики) непосредственно на объекте или дистанционно.
- 1.3. Клапан не относится к классу запорной арматуры.

2. ТЕХНИЧЕСКИЕ ХАРАКТЕРИСТИКИ

- 2.1. Диаметры условных проходов, пропускная способность, номинальный ход штока, время рабочих ходов штока в таблице 1.
- 2.2. Габаритные и присоединительные размеры клапанов приведены в приложении А.
- 2.3. Относительная нерегулируемая протечка,
% от условной пропускной способности K_v , не более 0,05
- 2.4. Температура регулируемой среды, °С
КР-1-1-200 с АVM234SF132 от 0 до 130
КР-1-2-200 с АVM234SF132 от 0 до 200
- 2.5. Температура окружающей среды, °С от -10...+55
- 2.6. Относительная влажность воздуха, %
КР-1-1-200 и КР-1-2-200 с АVM234SF132 <95
- В окружающем воздухе не должно быть примесей, вызывающих коррозию.
- 2.7. Условное давление, МПа (кгс/см²) 1,6 (16)
- 2.8. Напряжение питания (управляющее напряжение):
АVM234SF132 24В~ ±15%, 50Гц(*)
*По заказу: модуль вставляемый,
дополнительная мощность 2ВА, 0372332001 230В~ ±15%, 50Гц
- 2.9. Потребляемая мощность, Вт
АVM234SF132 10
- 2.10. Усилие на штоке, Н
АVM234SF132 2500
- 2.11. Время хода, сек/мм
АVM234SF132 2/4/6
- 2.12. Степень защиты привода
АVM234SF132 IP66

Таблица 1. С сильфонным уплотнением СТ14-65, с сальниковым уплотнением

Диаметр условного прохода, DN, мм	200		
Условная пропускная способность K_v , м ³ /час ±10%	250	320	400
Номинальный ход штока, мм, не более	40		
Тип привода	АVM234S F132		

- 2.13 Характеристика клапана линейная.

3. КОМПЛЕКТНОСТЬ

Наименование	Обозначение	Кол-во	Примечание
1. Клапан регулирующий: КР-1-1-200 с сильфонным уплотнением СТ14-65; КР-1-2-200 с сильфонным уплотнением СТ14-65; КР-1-1-200 с сальниковым уплотнением КР-1-2-200 с сальниковым уплотнением привод клапана: AVM234SF132	СНИЦ.306 142.043 СНИЦ.306 142.044 СНИЦ.306 142.045 СНИЦ.306 142.046	1	по заказу
2. Модуль вставляемый к приводу AVM234SF132	0372332001	1	по заказу
3. Руководство по эксплуатации	СНИЦ. 306 142.001 РЭ	1	
4. Кольцо уплотнительное	ЮД8.683.038	2	для клапана с сальниковым уплотнением

4. МАРКИРОВКА

- 4.1. Клапаны должны иметь табличку, содержащую следующие данные:
- товарный знак завода – изготовителя;
 - условную пропускную способность;
 - порядковый номер;
 - год выпуска клапана.

5. УСТРОЙСТВО И ПРИНЦИП РАБОТЫ

- 5.1. Конструкция клапана приведена в приложении А. Клапан состоит из двух основных частей: регулирующего клапана 1 с фланцевым соединением по ГОСТ 33259-2015 тип 21 исполнение В и электропривода 2.
- 5.2. Регулировка расхода осуществляется путем перемещения штока механизма, соединенного с регулирующим органом, вверх или вниз на величину номинального хода штока.

6. УКАЗАНИЕ МЕР БЕЗОПАСНОСТИ

- 6.1. Работы по монтажу и эксплуатации исполнительного механизма разрешается выполнять лицам, имеющим специальную подготовку и допуск к эксплуатации электроустановок с напряжением до 1000 В.
- 6.2. Все работы по монтажу, демонтажу и обслуживанию производить только при отключенном напряжении питания.
- 6.3. Не допускается проведение работ по устранению дефектов клапана, отсоединение подводящих магистралей и другие работы, связанные с разборкой клапана, при наличии давления рабочей среды.

7. ПОРЯДОК УСТАНОВКИ И ПОДГОТОВКА К РАБОТЕ

- 7.1. Установку клапана допускается выполнять на горизонтальных и вертикальных участках трубопроводов, кроме положения приводом вниз.
- 7.2. Убедившись в правильности монтажа, проверить на герметичность места присоединения клапана к трубопроводу путем подачи рабочей среды на вход клапана под давлением не более 1,6 МПа (16 кгс/см²).
- 7.3. Включение клапана в работу произвести в следующем порядке:

- подать управляющий сигнал и переместить шток клапана в верхнее положение;
- открыть запорную арматуру за клапаном на потребление;
- медленно открыть запорную арматуру перед клапаном;
- подачей управляющего сигнала установить необходимое значение регулируемого параметра.

При регулировании жидких сред во избежание засорения узла клапана перед регулятором необходимо установить фильтр.

8. ТЕХНИЧЕСКОЕ ОБСЛУЖИВАНИЕ

- 8.1. В процессе эксплуатации клапан должен подвергаться систематическому внешнему и профилактическому осмотрам.
- 8.2. Планово-предупредительную ревизию клапана производить не реже 1 раза в год. Обратить внимание на состояние и чистоту уплотнительных поверхностей клапана, состояние крепёжных соединений, герметичность мест соединений.

Разборку клапанов при ревизии или ремонте производить следующим образом:

- переместить шток клапана в положение «Открыто»;
 - открутить болты 3 (приложение А), снять крышку 4 с электроприводом 2, штоком 5 и клапаном 6;
 - тщательно очистить все детали от загрязнений;
- Сборку клапана производите в порядке, обратном разборке.
- При разборке и сборке клапанов предохранить уплотнительные, резьбовые и направляющие поверхности от повреждения.

9. ВОЗМОЖНЫЕ НЕИСПРАВНОСТИ И СПОСОБЫ ИХ УСТРАНЕНИЯ

Наименование неисправности	Возможная причина	Метод устранения	Примечание
1. При подаче напряжения питания отсутствует передвижение штока	Обрыв в цепи питания внутри механизма	В обесточенном состоянии проверить исправность электрических цепей механизма и устранить отказ	
2. Регулируемый расход колеблется в недопустимых пределах	Попадание на уплотняющие поверхности посторонних предметов и окалины	Прочистить узел клапана	

10. ПРАВИЛА ХРАНЕНИЯ И ТРАНСПОРТИРОВАНИЯ

- 10.1. Хранение клапанов производится в законсервированном виде в заводской упаковке в помещении: AVM234SF120 при температуре окружающего воздуха от -10...+55°С и относительной влажности от <95 %.
- 10.2. Воздух в помещении не должен содержать пыли, паров кислоты, щелочей, агрессивных газов и других вредных примесей, вызывающих коррозию.
- 10.3. Клапаны в заводской упаковке могут транспортироваться любым видом транспорта с защитой от дождя и снега.
- 10.4. Погрузка и выгрузка должны производиться осторожно, бросать и ударять изделия недопустимо.
- 10.5. Консервация клапанов по ГОСТ 9.014 для изделий группы Ш-2, вариант защиты ВЗ-4.

Габаритные и присоединительные размеры

КР-1-1-200 с электроприводом SAUTER AVM234-SF132 с сальниковым уплотнением СТ14-65

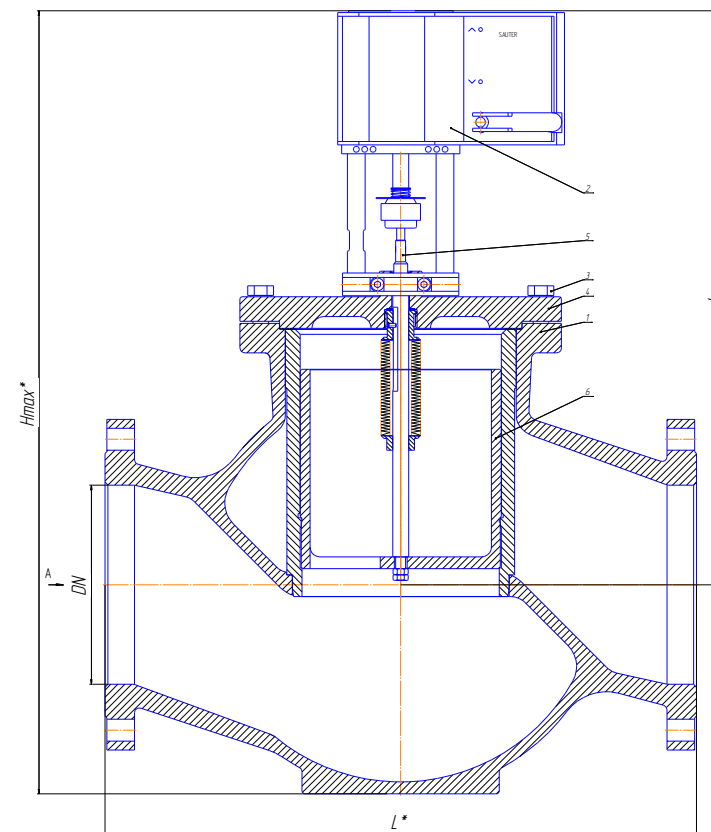

КР-1-2-200 с электроприводом SAUTER AVM234-SF132 с сальниковым уплотнением СТ14-65

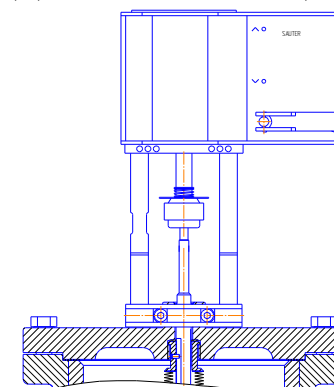

13 . ГАРАНТИИ ИЗГОТОВИТЕЛЯ

13.1 Клапан регулирующий КР-1-1-200, КР-1-2-200 с сальниковым уплотнением

СТ14-65

Гарантийный срок эксплуатации – 24 месяцев со дня ввода клапана в эксплуатацию при соблюдении потребителем условий эксплуатации, транспортирования и хранения, но не более 30 месяцев со дня отгрузки.

13.2 Клапан регулирующий КР-1-1-200, КР-1-2-200 с сальниковым уплотнением

Гарантийный срок эксплуатации – 18 месяцев со дня ввода клапана в эксплуатацию при соблюдении потребителем условий эксплуатации, транспортирования и хранения, но не более 24 месяцев со дня отгрузки.

КР-1-1-200 с электроприводом SAUTER AVM234SF132 с сальниковым уплотнением

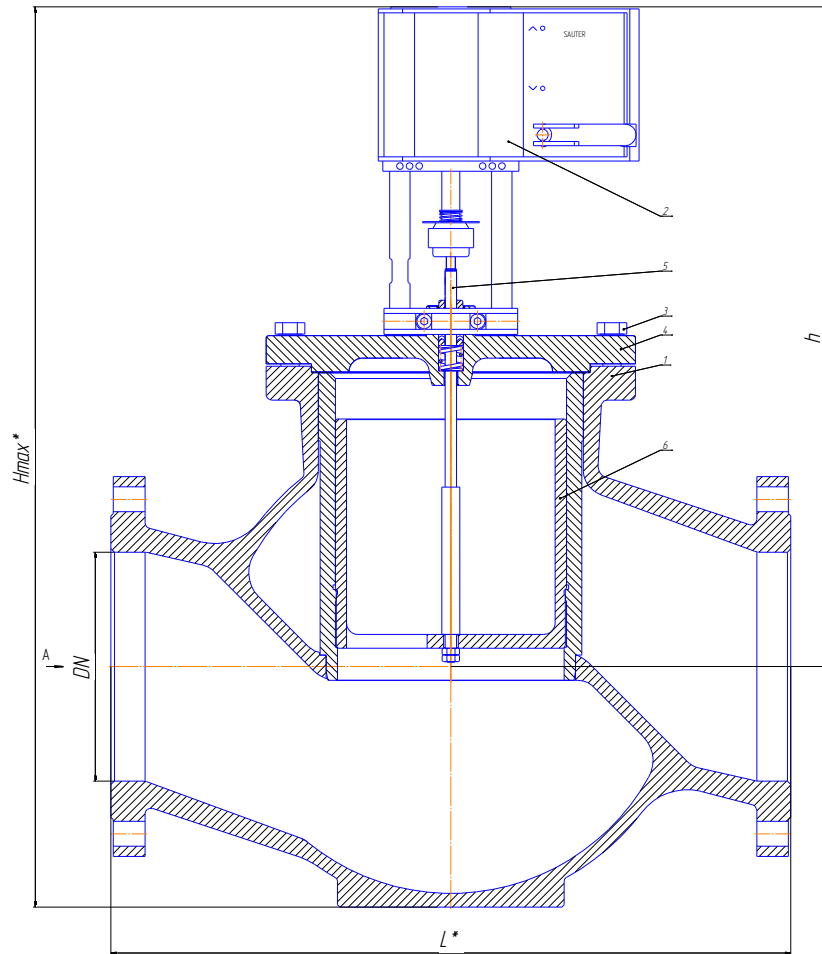

КР-1-2-200 с электроприводом SAUTER AVM234SF132 с сальниковым уплотнением

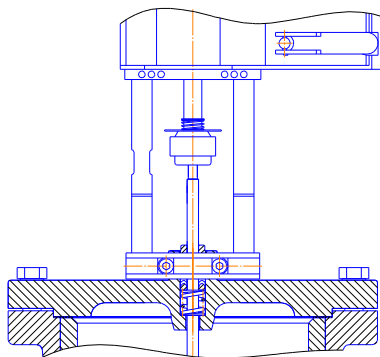

H_{max} , мм	h , мм	L , мм	КН, м ³ /ч	Электропривод	Применяемость	Масса не более, кг
820	610	600	250; 320; 400	SAUTER AVM234SF132	КР-1-1-200	200,0
890	680				КР-1-2-200	

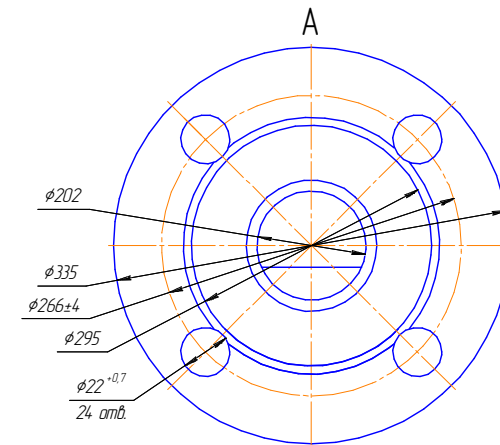

215503, Смоленская обл. г. Сафоново, ул. Ленинградская, 18; факс: 4-25-26, 2-84-15, отдел маркетинга: 2-84-11, 2-88-09, отдел продаж: 4-25-26, 2-83-67

ЗАКАЗАТЬ